

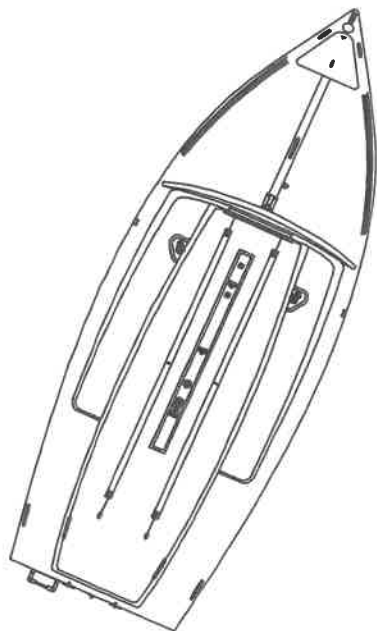

TRIDENTE 16

–Scafo Tridente 16 completo di deriva basculante e attrezzatura di coperta standard già montata.



–Albero : composto da profilo armato di drizze inserite, 2 sartie e 1 strallo, 2 lande a u ed 1 landa a 2 spine, coppia crocette con terminali.

–Timone completo, composto da pala in vetroresina, scatola timone in acciaio, barra timone in alluminio e stick.

–Gioco bozzelli scotte: composto da gioco di randa, scotta del fiocco, vang e 1 grillo per mura del fiocco a prua.

–Randa con 4 stecche.

–Fiocco.

–Serie cinghie: 2 cinghie puntapiedi con 4 stroppi di cima mm 3 lunghezza 60 Cm + 1 elastico mm 6 lunghezza 40 Cm.

–Manuale del proprietario

–Copia del documento di conformità CE

–Carrello di alaggio ” se richiesto ”

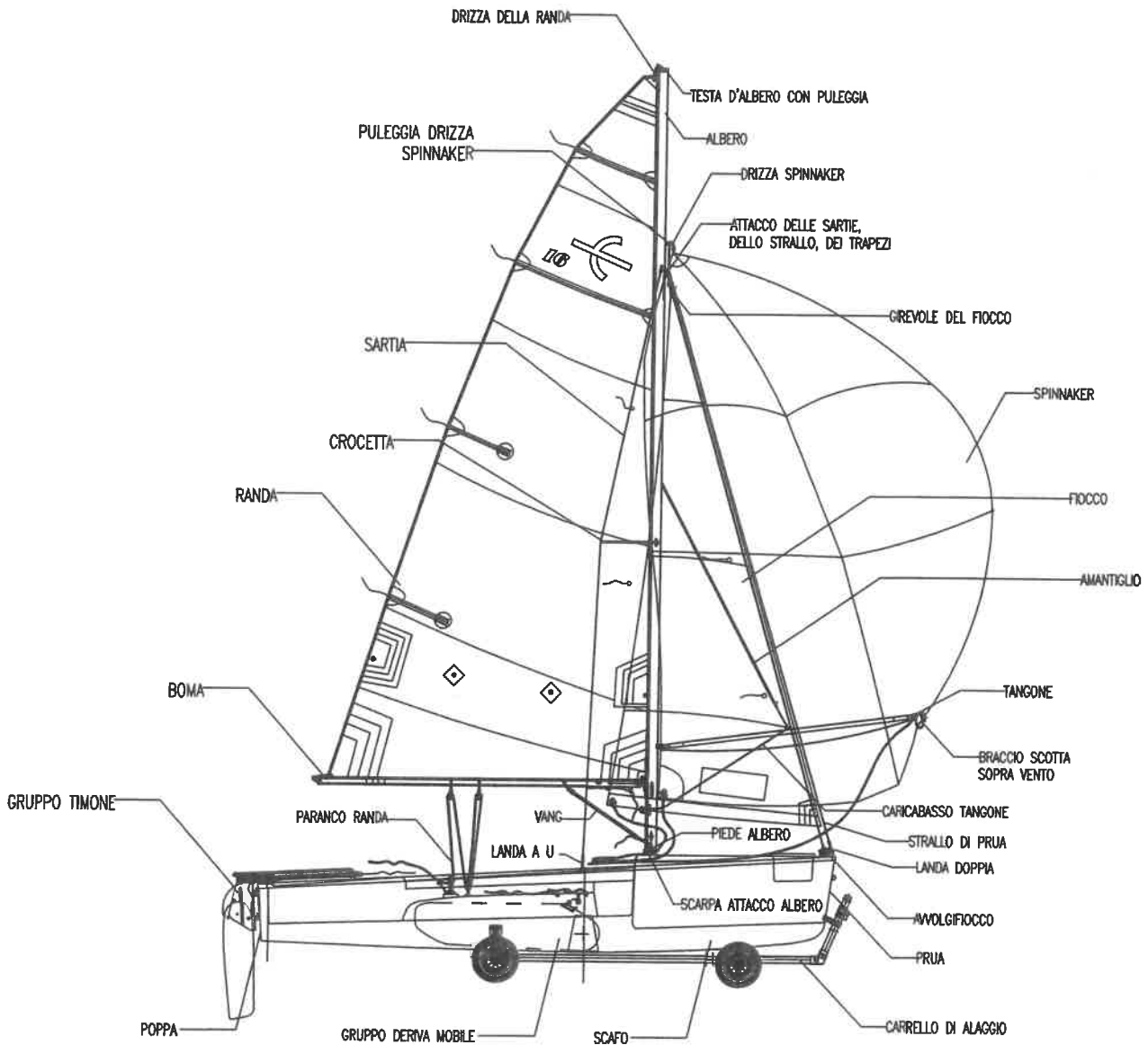



Per il montaggio della barca operare in questo modo :

- Mettere lo scafo in una posizione sicura ed in un piano. facendo attenzione che non ci siano cavi o funi nel raggio di azione dell'albero;
- Fissare le 2 cinghie puntapiedi agli appositi 4 agganci che sono nel pozzetto, regolando l'altezza delle stesse in base alla propria corporatura, inserire l'elastico nelle cinghie che sormontano il cassonetto della deriva, serve per tenere le cinghie stesse sollevate dal pozzetto.

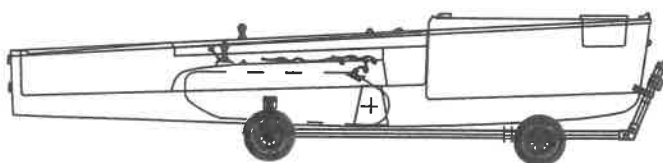

- Applicare le sartie e lo strallo nelle apposite loro sedi sulla parte superiore dell'albero; inserire le crocette nell'apposito collare inox facendo attenzione che la parte forata corrisponda alla dimensione del foro così la vite da 4X25 può essere inserita, se non corrisponde basta girarla dal giusto verso, stringere le viti con due chiavi da 7 mm, inserire le relative sartie nel terminale delle crocette facendo attenzione che le sartie stesse siano in chiaro, stringere le viti sempre con 2 chiavi da 7 mm.

Posizionare l'albero nella propria sede facendolo sporgere a poppa e tenendo lo stesso sollevato di 15° ca.

Fissare le sartie nei relativi golfari tramite la landa ad U lasciando 2 fori liberi dall'alto.

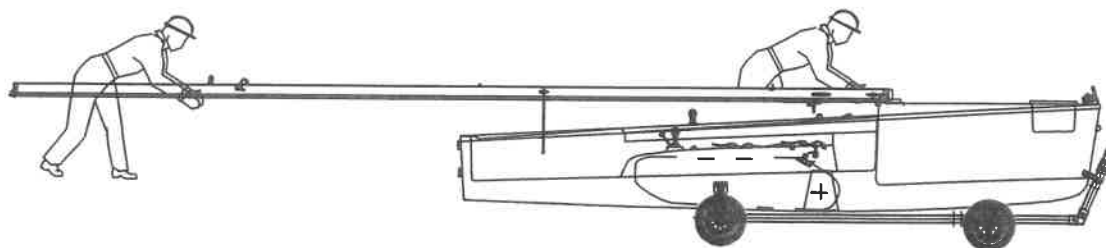



–A questo punto con l'aiuto di una persona, sollevare l'albero tirandolo verso prua e fissare lo strallo sul supporto di prua tramite la landa a 2 spine, nel foro dove capita senza forzarlo. Lo strallo a terra serve solo per sorreggere l'albero assieme alle sartie.

La barca in queste condizioni è pronta per essere portata in prossimità dell'acqua.

–Fissare la randa: inserire nella inferitura della canaletta dell'albero la penna della randa, prendere la drizza della randa facendo attenzione che sia libera e fissare la stessa alla penna della randa con il grillo a scatto; sollevare la randa fino a quando non arriva in testa albero, dare una volta alla bitta e raccogliere in modo ordinato inserendola tra la drizza stessa e l'albero; prendere il boma ed inserire lo stesso nella base della randa fino ad inserire il boma stesso nella strozza del boma, fissare la cima del tesabase all'estremità poppiera della vela e poi tesare la base della randa. Applicare il vang lasciando il bozzello con lo strozzatore a fischiello nella fascetta alla base dell'albero, applicare il gioco randa, facendo attenzione che la scotta entri nella torretta di randa dalla parte giusta (cazzando il bozzello emette un rumore di cricchetto)

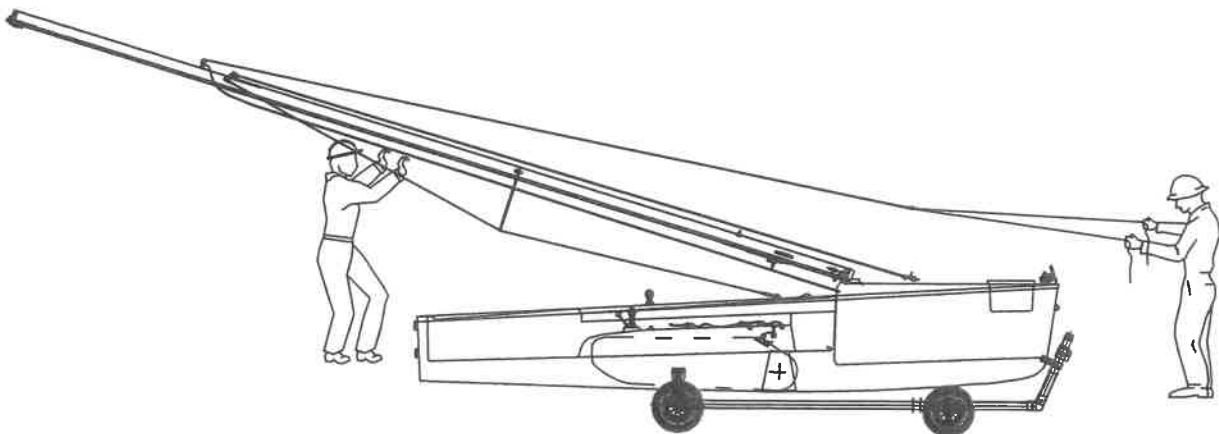



–Armare il fiocco

Agganciare la drizza alla penna del fiocco, fissare l'angolo di mura del fiocco utilizzando il grillo in dotazione che si trova nel sacco del gioco delle scotte e issare il fiocco. Prima di fissare la drizza alla bitta, tesare ben forte la drizza stessa con l'aiuto di una persona a prua che tira lo strallo in modo tale che l'albero fletta verso prua. Il cavo in acciaio inserito nel fiocco dovrà essere ben teso, mentre lo strallo dovrà rimanere in bando. Raccogliere la drizza e inserirla tra la drizza e l'albero.

–Timone

Inserire la barra del timone della scatola del timone e bloccare il tutto con la spina tenuta dall'elastico, inserire lo stick nella propria sede e bloccare con il coperchietto. A questo punto inserire il gruppo timone nei 2 agugliotti di poppa fino a quando la linguetta ferma timone non fa lo scatto di serraggio.

–Tappo di poppa

sincerarsi sempre che il tappo di svuotamento di poppa sia ben serrato prima di mettere l'imbarcazione in acqua, non utilizzare pinze o altri attrezzi per il serraggio, basta semplicemente stringere con le mani.

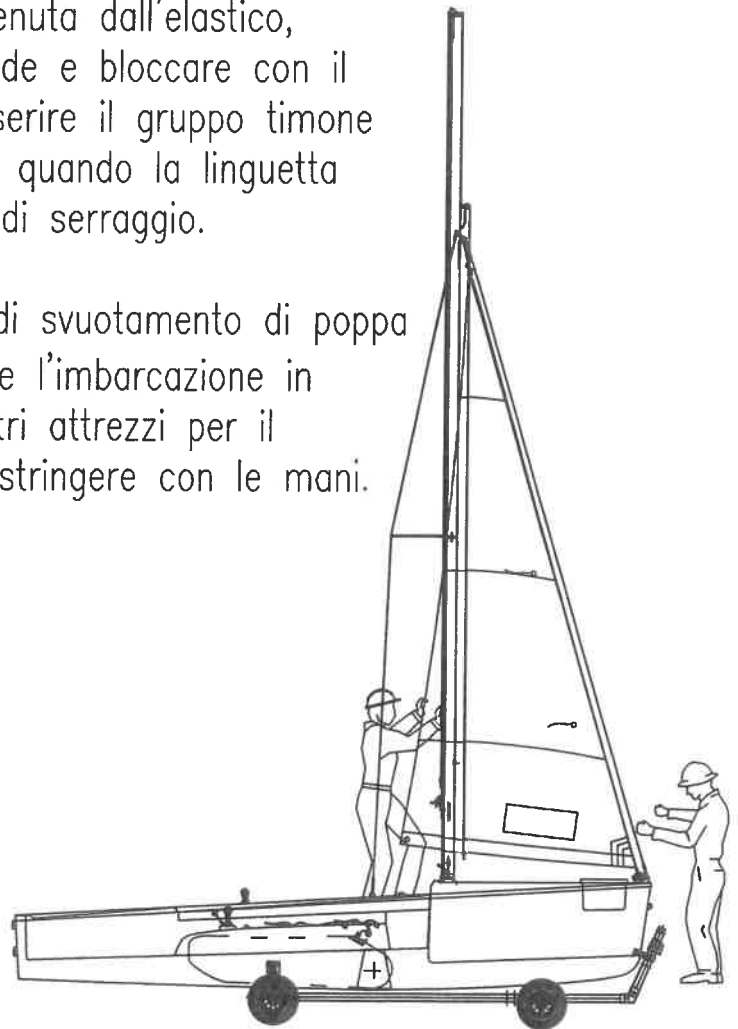



Portiamo la barca in acqua siamo pronti per prendere il mare buon vento.

La barca ha la deriva mobile in vetroresina , ed è a scomparsa totale dentro lo scafo. Per la movimentazione ha una cima per portarla in posizione abbassata . Una cima per portarla in posizione sollevata per il tramite di un paranco 4:1 fissato sotto la scassa della deriva mobile. E' consigliabile capire bene il suo funzionamento la cima più a prua tirandola abbassa la deriva mobile e contemporaneamente occorre lasciare quella posta più poppa. Viceversa quando andremo a sollevarla (deriva mobile) si tira quella posizionata più a poppa e occorre lasciare l'altra cima è bene ogni volta posizionata fermare le cime negli strozzascotta.

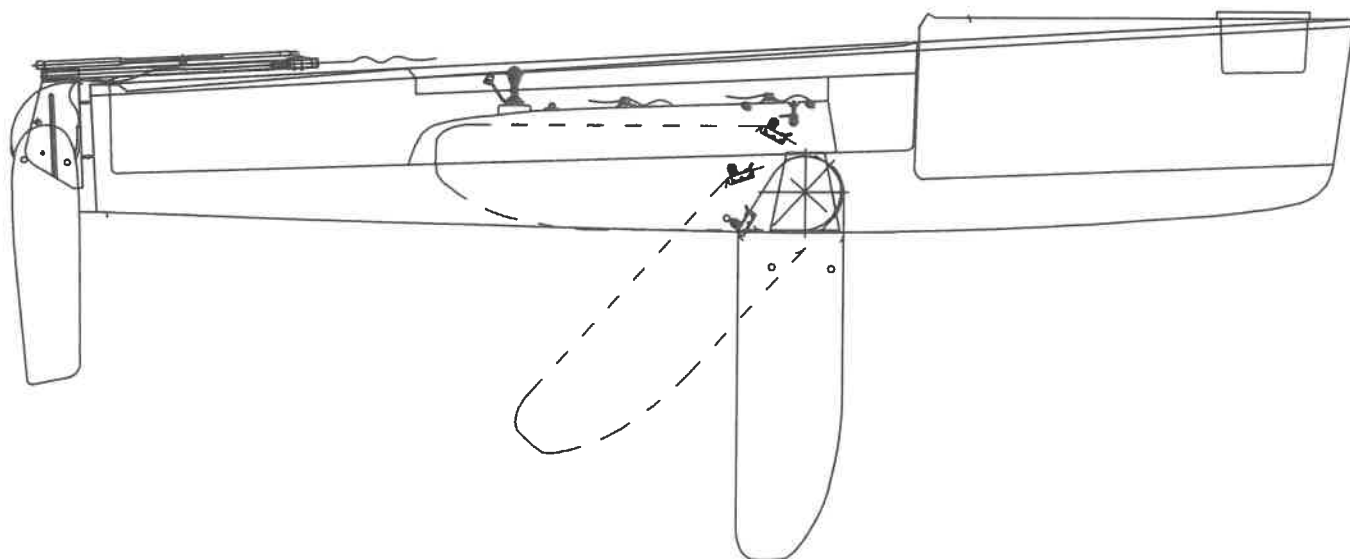

Come raffigurata la deriva mobile la possiamo posizionare a nostro piacimento in funzione della nostra necessità di navigazione. E' consigliabile avere le cime una di un colore diverso rispetto l'altra esempio una rossa /e o blu. Per sapere a che pescaggio corrisponde nelle posizioni intermedie (non esistono posizioni prefissate ma la regolazine è continua di quanta cima viene lasciata) volendo è possibile evidenziare con un pennarello indelebile almeno 3 posizioni intermedie più la posizione corrispondente alla deriva completamente sollevata (rientrata nello scafo).

Buon Vento

